



# 亨達科技

www.kiosk101.com

## 公司簡介

『亨達科技』提供完整的產品整合，滿足全球不同領域不同世界的消費者需求。除了不斷的超越極限與創新外，亨達科技更堅守企業核心哲學 (Quality,Quick)，提供快速上市並兼具產品品質的需求。也因此，不論是規模較小而剛起步的公司，或是跨國大企業之量大多樣的产品需求，亨達科技皆能順利按時交貨，提供最完整的服務。亨達科技的彈性與效率，是客戶少量多樣的產品需求最佳選擇。

為了在競爭激烈的產業中保持領先，亨達科技成立上海裕山科技公司，並於大陸增建新廠，擴充產能與品質。亨達科技矢志與每位事業夥伴建立共同互惠關係，致力發展出更多創新且高價值的產品。展望未來，亨達科技將堅持提供更卓越的服務品質，並以顧客滿意度做為我們不斷挑戰的目標，為了讓市場分享資訊快速流動的效益，亨達科技將以KIOSK的應用服務做為年度新規劃，協助企業將商業資訊做規劃，以聲光效果俱佳的呈現方式來吸引目標消費者，人性化操作方式，確實達到告知、教育、服務的功効，為企業創造商機、建立優勢競爭力。



### 深耕臺灣·行銷全球

多年來的高品質的堅持  
贏得客戶和業界一致的口碑  
除了積極開拓亞洲市場外  
也放眼全球市場的布局  
我們的堅持遠超乎您的想像

(本公司備有各式展示機台，歡迎蒞臨參觀指教)



## ▶ 專利認證



3C認證



專利證書



ISO 9001:2008



EMC



BSMI



## ▶ 生產線：成品組裝線



## ▶ 導覽系統作品



振興醫院

南港展覽館

楊逵文學館

臺灣電力公司

蘆洲捷運線

## ▶ 資料庫系統



銓敘部

保障暨培訓委員會

退輔會 報名系統

友達光電

全懋精密科技

## ▶ KIOSK專用軟體



廣告輪播

機台管理

監控管理

導覽管理

### 遠端機台管理

提供遠端線上自動更新規格  
可群組化管理介面，方便管理者分別監控管理  
遙控遠端機台關機或重新開機之功能  
遠端機台之網路即時狀態，採4種顏色燈號顯示，讓管理者可一目了然網路訊息

### 畫面即時控制

畫面即時控制分為：播放影片檔控制、播放指定網頁控制、播放PowerPoint簡報檔控制  
控制播放可設定播放時間，並於播放時間完畢後中斷控制  
提供可隨時中斷控制之功能  
提供檢查遠端機台之畫面控制的播放檔案是否存在機制，以免浪費多餘傳送時效

### 使用者管理

提供給多位不同的管理者使用，以分擔管理工作  
根據權限可維護不同屬性之機台  
權限之設定，應區分為三種：最高權限管理者、依群組設定權限的管理者、依每一機台設定權限之管理者

### 自動派送

可單機派送、群組批次派送  
具備同時派送「多個」媒體檔至「多個」遠端機台之功能  
派送檔案格式如：MPEG影片格式影片檔、PowerPoint簡報檔、圖片檔、FLASH動畫檔、執行檔、網頁檔...等

### 廣告輪播

媒體檔輪播功能，可讓影片檔或圖片檔自動交叉輪播  
媒體檔插播功能，可指定時間（定時）播出影片檔或圖片檔  
跑馬文字即時訊息  
圖片檔可設定畫面駐留時間

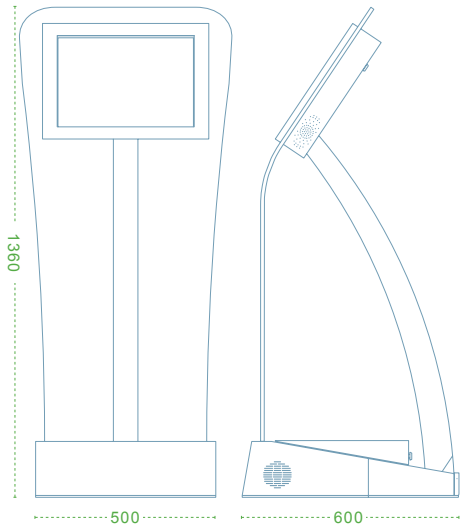

# KS-301

外觀尺寸 (W) 500x (D) 600x (H) 1360mm



· 鍵盤架

· DM架



雷射雕刻搭配冷光燈

機台顏色多樣化>>



專利新式樣 D114816 號

## 選購配備

- 讀卡機 (IC/RFID)
- 紅外線 (雷射) 感應器
- CCD 攝影機鏡頭
- 條碼掃描器 (Barcode)
- 鍵盤 + 滑鼠組
- 系統還原卡
- DM 展示架 (上、下、左、右方)



可更換式靜電貼

## 標準配備與產品特色

- 壓克力裝飾面板
  - > 可更換式前置面板，顏色可依企業色彩製作。
  - > 雷射雕刻 LOGO 配合冷光燈 (或 LED 燈) 風格獨具。
  - > 配合企業活動或節目更新「造型靜電貼」POWER 百分百。
- 時尚外型流線優美，符合人體工學設計，以最舒適的角度使用。
- 金屬鋼板材質 (SPCC) 板厚 1.6mm 以上，並經酸洗及防銹處理。
- 模組化結構，組裝、拆裝、維修均方便。
- 隱藏式 Hi-Fi 喇叭，可播放動態立體聲效果。
- 6 組風扇設計，散熱效果佳並延長使用壽命。
- 上下兩個獨立的維修門，方便做維護與維修。
- 附加可調式腳墊及滑輪組，容易固定機台或移動機台。
- 電源 AC110V/AC220V 並防突波、雷擊，設備運動穩定。
- 內建每日自動定時開關機、假日自動關機功能，免於人工維護成本。
- 標準配備：
  - 19 吋 LCD 觸控式螢幕
  - 中央處理器 (CPU) - Intel 雙核心系列 以上
  - 記憶體 (RAM) - DDR 2GB 以上
  - 硬 碟 (HD) - 500 GB 以上
  - 連接埠 (Port) - USB、RS232、RJ45 (網路)
  - 作業系統 (OS) - Windows 7

(本型錄商品規格依照實際出貨為準)



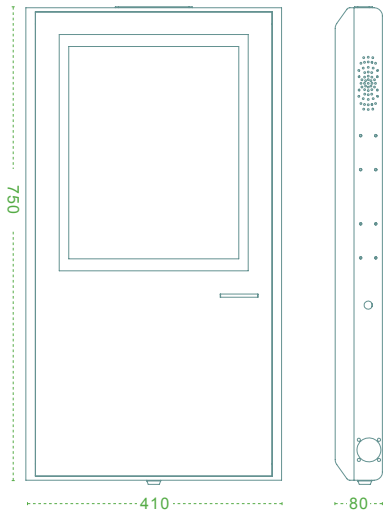

# KS-307

外觀尺寸 (W)410×(D)80×(H)750mm



· 可調式立架



· 讀卡機

· 可調式立架

機台顏色多樣化>>



專利新式樣 D22233 號

## 選購配備

- 讀卡機 (IC/RFID)
- 紅外線 (雷射) 感應器
- 條碼掃描器 (Barcode)
- 系統還原卡
- CCD 攝影機鏡頭
- DM 或 POP 架

## 標準配備與產品特色

- 機台採超薄設計，符合人體工學，以最舒適的角度使用。
- 金屬鋼板材質 (SPCC) 板厚 1.6mm 以上，並經酸洗及防銹處理。
- 模組化結構，組裝、拆裝、維修均方便。
- 隱藏式 Hi-Fi 喇叭，可播放動態立體聲效果。
- 可應用於壁掛 / 桌上型。
- 電源 AC110V / AC220V 並防突波、雷擊，設備運轉穩定。
- 內建每日自動定時開關機、假日自動開關機功能，免於人工維護成本。
- 標準配備：
  - 17 或 19 吋 LCD 觸控式螢幕
  - 中央處理器 (CPU) - Intel 雙核心系列以上
  - 記憶體 (RAM) - DDR 1GB 以上
  - 硬碟 (HD) - 500GB 以上
  - 連接埠 (Port) - USB、RS232、RJ45 (網路)
  - 作業系統 (OS) - Windows 7

(本型錄商品規格依照實際出貨為準)



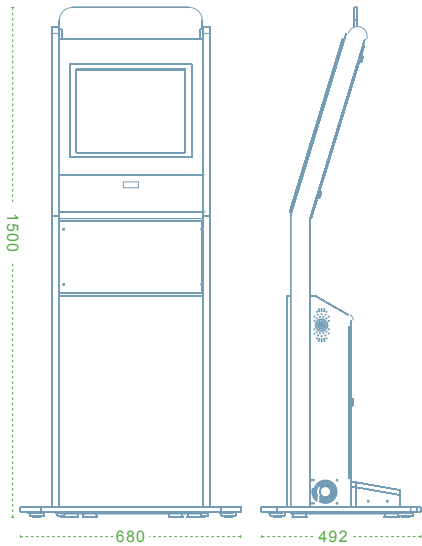

# KS-502

外觀尺寸 (W)495×(D)197×(H)1500mm  
防傾板 W680 × D492mm



- 上螢幕
- CCD 攝影鏡頭
- 紅外線感應



客製鍵盤擴充



雙螢幕模式

機台顏色多樣化>>



專利新式樣 D133095 號

## 選購配備

- 雙(上)螢幕 LCD(19吋)模組或廣告燈箱
- 讀卡機 (IC/RFID)
- 熱感式印表機 (6cm、8cm)
- 紅外線(雷射)感應器
- CCD 攝影機鏡頭
- 條碼掃描器 (Barcode)
- 鍵盤+滑鼠組
- 電話模組
- UPS 不斷電系統
- 系統還原卡
- DM 展示架(上、下、左、右方)
- 數位 TV、有線 TV 模組

## 標準配備與產品特色

- 壓克力造型面板：(顏色可依企業色彩製作)
  - > 上段：名稱主題裝飾板。
  - > 中段：雷射雕刻 LOGO 配合 LED 燈光效果，風格獨具。
  - > 底座：配合 LED 燈光效果，氣質高雅。
- 機台採超薄設計，符合人體工學設計，以最舒適的角度使用。
- 金屬鋼板材質 (SPCC) 板厚 1.6mm 以上，並經酸洗及防銹處理。
- 模組化結構，組裝、拆裝、維修均方便。
- 隱藏式 Hi-Fi 喇叭，可播放動態立體聲效果。
- 上下兩個獨立的維修門，方便做維護與維修。
- 附加可調式腳墊及滑輪組，容易固定機台或移動機台。
- 電源 AC110V/AC220V 並防突波、雷擊，設備運動穩定。
- 內建每日自動定時開關機、假日自動關機功能，免於人工維護成本。
- 標準配備：
  - 19 吋 LCD 觸控式螢幕
  - 中央處理器 (CPU) - Intel 雙核心系列 以上
  - 記憶體 (RAM) - DDR 2GB 以上
  - 硬 碟 (HD) - 500 GB 以上
  - 連接埠 (Port) - USB、RS232、RJ45 (網路)
  - 作業系統 (OS) - Windows 7

(本型錄商品規格依照實際出貨為準)



19"

· 19吋紅外線觸控螢幕

· 八公分熱感印表機

· 廣告大圖黏貼

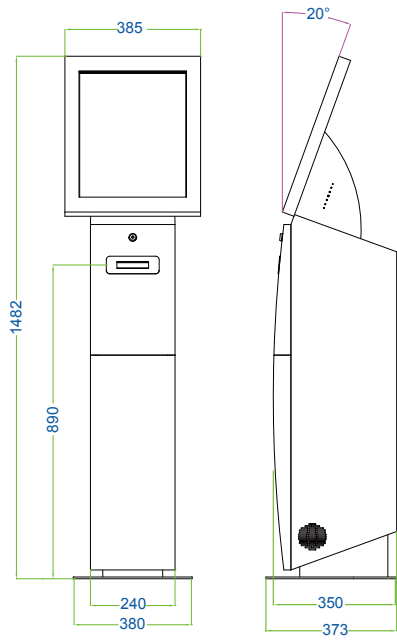

# KS-505

外觀尺寸 (W) 385x (D) 350x (H) 1482mm

機台顏色多樣化>>>



## 選購配備

- 讀卡機(IC/RFID)
- 紅外線(雷射)感應器
- 八公分熱感式印表機

## 標準配備與產品特色

- 機台採超薄設計，符合人體工學，以最舒適的角度使用。
- 金屬銅板材質(SPCC)板厚1.6mm以上，並經酸洗及防銹處理。
- 模組化結構，組裝、拆裝、維修均方便。
- 隱藏式Hi-Fi喇叭，可播放動態立體聲效果。
- 附加可調式腳墊，容易固定機台或移動機台。
- 電源 AC110V / AC220V 並防突波、雷擊，設備運轉穩定。
- 內建每日自動定時開關機、假日自動開關機功能，免於人工維護成本。
- 標準配備：
  - 19吋LED/LCD觸控式螢幕
  - 中央處理器(CPU) - Intel 雙核心系列以上
  - 記憶體(RAM) - DDR 1GB以上
  - 硬碟(HD) - 500GB 以上
  - 連接埠(Port) - USB、RS232、RJ45(網路)
  - 作業系統(OS) - Windows 7



(本型錄商品規格依照實際出貨為準)

19"

· 19吋紅外線觸控螢幕

· 八公分熱感印表機

· 廣告大圖黏貼

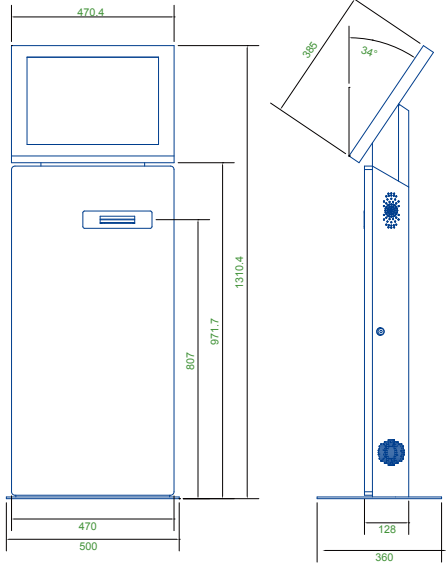

# KS-506

外觀尺寸 (W) 500x(D) 360x(H) 1310.4mm

機台顏色多樣化>>



## 選購配備

- 讀卡機(IC/RFID)
- 紅外線(雷射)感應器
- 八公分熱感式印表機

## 標準配備與產品特色

- 機台採超薄設計，符合人體工學，以最舒適的角度使用。
- 金屬鋼板材質(SPCC)板厚1.6mm以上，並經酸洗及防銹處理。
- 模組化結構，組裝、拆裝、維修均方便。
- 隱藏式Hi-Fi喇叭，可播放動態立體聲效果。
- 附加可調式腳墊，容易固定機台或移動機台。
- 電源 AC110V / AC220V 並防突波、雷擊，設備運轉穩定。
- 內建每日自動定時開關機、假日自動開關機功能，免於人工維護成本。
- 標準配備：
  - 19 吋LED/LCD觸控式螢幕
  - 中央處理器(CPU) - Intel 雙核心系列以上
  - 記憶體(RAM) - DDR 1GB以上
  - 硬碟(HD) - 500GB 以上
  - 連接埠(Port) - USB、RS232、RJ45(網路)
  - 作業系統(OS) - Windows 7



(本型錄商品規格依照實際出貨為準)

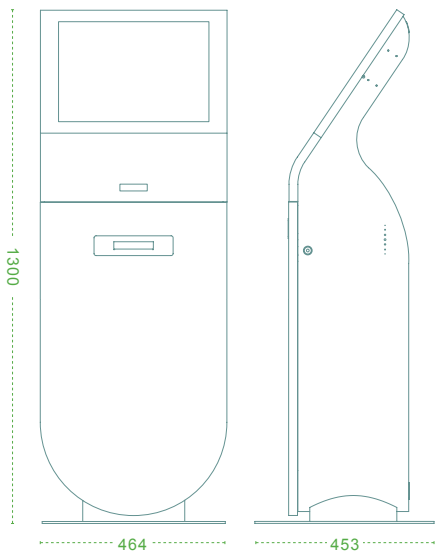

# KS-507

外觀尺寸 (W) 472x (D) 453x (H) 1300mm  
防傾板 W464 x D453mm



機台顏色多樣化>>



專利新式樣 D141368 號

## 選購配備

- 讀卡機 (IC/RFID)
- 熱感式印表機 (6cm、8cm)
- 紅外線 (雷射) 感應器
- CCD 攝影機鏡頭
- 條碼掃描器 (Barcode)
- 鍵盤 + 滑鼠組
- UPS 不斷電系統
- 系統還原卡
- DM 展示架 (上、下、左、右方)
- 數位 TV、有線 TV 模組

## 標準配備與產品特色

- 機台採超薄設計，符合人體工學設計，以最舒適的角度使用。
- 金屬鋼板材質 (SPCC) 板厚 1.6mm 以上，並經酸洗及防銹處理。
- 模組化結構，組裝、拆裝、維修均方便。
- 隱藏式 Hi-Fi 喇叭，可播放動態立體聲效果。
- 一個獨立維修門，不用移動設備方可完成維修。
- 可附加滑輪組，容易移動機台 (內含打樁孔)。
- 電源 AC110V/AC220V 並防突波、雷擊，設備運動穩定。
- 內建每日自動定時開關機、假日自動關機功能，免於人工維護成本。
- 標準配備：
  - 19 吋 LCD 觸控式螢幕
  - 中央處理器 (CPU) - Intel 雙核心系列 以上
  - 記憶體 (RAM) - DDR 2GB 以上
  - 硬 碟 (HD) - 500 GB 以上
  - 連接埠 (Port) - USB、RS232、RJ45 (網路)
  - 作業系統 (OS) - Windows 7

(本型錄商品規格依照實際出貨為準)



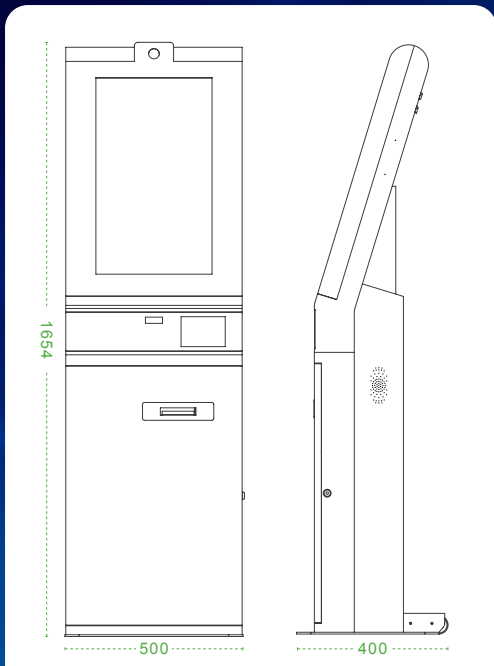

# KS-508

外觀尺寸 (W) 495x (D) 410x (H) 1650mm  
防傾板 (W) 495x (D) 410mm

· 大畫面尺寸分割

· 紅外線感應

· 廣告大圖黏貼

· CCD 攝影機鏡頭

· IC/RFID感應裝置

· 8CM熱感式印表機



機台顏色多樣化>>



## 選購配備

- 讀卡機 (IC/RFID)
- 熱感式印表機 (6cm、8cm)
- 紅外線 (雷射) 感應器
- 條碼掃描器 (Barcode)
- 鍵盤 + 滑鼠組
- UPS 不斷電系統
- 系統還原卡
- CCD 攝影機鏡頭

## 標準配備與產品特色

- 機台採超薄設計，符合人體工學，以最舒適的角度使用。
- 金屬鋼板材質 (SPCC) 板厚 1.6mm 以上，並經酸洗及防銹處理。
- 模組化結構，組裝、拆裝、維修均方便。
- 隱藏式 Hi-Fi 喇叭，可播放動態立體聲效果。
- 前開門式獨立的維修門，不用移動設備就可完成維修。
- 電源 AC110V / AC220V 並防突波、雷擊，設備運轉穩定。
- 內建每日自動定時開關機、假日自動開關機功能，免於人工維護成本。
- 標準配備：
  - 26 吋 LCD 觸控式螢幕
  - 中央處理器 (CPU) - Intel 雙核心系列以上
  - 記憶體 (RAM) - DDR 2GB 以上
  - 硬碟 (HD) - 500GB 以上
  - 連接埠 (Port) - USB、RS232、RJ45 (網路)
  - 作業系統 (OS) - Windows 7

(本型錄商品規格依照實際出貨為準)



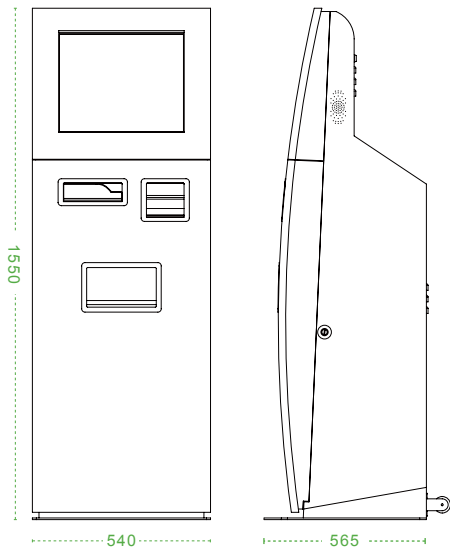

# KS-601

外觀尺寸 (W) 540x (D) 410x (H) 1550mm  
防傾板 (W) 540x (D) 565mm

· 19吋觸控螢幕

· 鍵盤滑鼠組

· 紙鈔機

· 投幣機

· 廣告壓克力

· 立體聲喇叭

· 讀卡機

· RFID/紅外線感應模組

· 印表機出紙口

機台顏色多樣化>>



## 選購配備

- 讀卡機 (IC/RFID)
- CCD 攝影機鏡頭
- 熱感式印表機 (6cm、8cm)
- A4 印表機
- 投幣機
- 紙鈔機
- 紅外線 (雷射) 感應器
- 條碼掃描器 (Barcode)
- 鍵盤 + 滑鼠組
- UPS 不斷電系統
- 系統還原卡
- 蜂鳴器

## 標準配備與產品特色

- 機殼之金屬鋼板材質耐用穩固，經過粉體烤漆塗裝、防破壞、及模組化易於使用與安裝維修，符合人體工學設計。切焊過後之鐵件經過酸洗防鏽處理，點焊間距不超過 3.5cm。
- 機台外型均採圓角設計，除流線美觀外，亦可防止使用者無意中碰撞受傷。
- 金屬鋼板厚 1.6mm 以上。
- 機構內建音響調節，並搭配 3D 立體音效喇叭。
- 為安全及節省能源和延長機體使用年限起見，需具備機構內所有設備電源同步開關機制，並可與機台自動開關機之機制做連動控制。
- 內建每日自動定時開關機、假日自動開關機功能，免於人工維護成本。
- 內建突波保護裝置：防止突波、雷擊所造成之損害。
- 機台有散熱裝置及風扇溫度控制功能。
- 機台可安裝耐壓型輪，以方便移動搬運。
- 機台可設定日期及時間，自動定時開、關機功能。
- 標準配備：

- 19 吋 LCD 觸控式螢幕
- 中央處理器 (CPU) - Intel 雙核心系列 以上
- 記憶體 (RAM) - DDR 2GB 以上
- 硬碟 (HD) - 500 GB 以上
- 連接埠 (Port) - USB、RS232、RJ45 (網路)
- 作業系統 (OS) - Windows 7

(本型錄商品規格依照實際出貨為準)



各式風格貼圖

# 『多媒體互動廣告機』

32"

42"

提供即時訊息、秀廣告、秀資訊，  
專業形象與行銷手法幫您成功擁有絡繹不絕的客戶源。

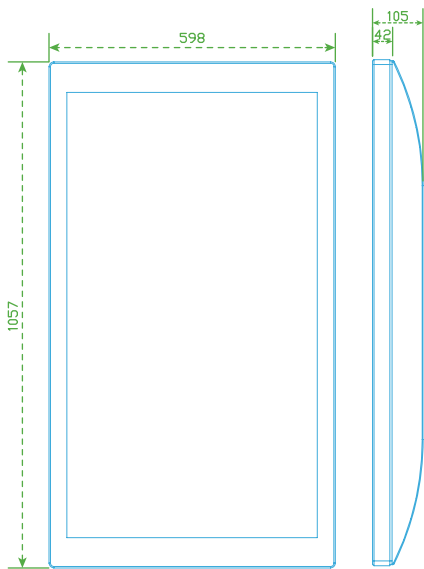

## KS-901

外觀尺寸 1057 (W) x 598 (H) x 105 (D) mm  
可配置 42 吋或 32 吋螢幕



- 可搭配標準式導覽系統〈EZCOM〉  
快速完成軟體建置

機台顏色多樣化>>>



### 選購配備

- CCD 攝影機鏡頭
- 桌上型立架
- 立地式立架

### 標準配備與產品特色

- 機殼之金屬鋼板材質耐用穩固，經過粉體烤漆塗裝、防破壞、及模組化易於使用與安裝維修，符合人體工學設計。切焊過後之鐵件經過酸洗防鏽處理，點焊間距不超過 3.5cm。
- 機台外型均採圓角設計，除流線美觀外，亦可防止使用者無意中碰撞受傷。
- 金屬鋼板厚 1.6mm 以上。
- 機構內建音響調節，並搭配 3D 立體音效喇叭。
- 為安全及節省能源和延長機體使用年限起見，需具備機構內所有設備電源同步開關機制，並可與機台自動開關機之機制做連動控制。
- 四種展示方式任您選擇
  1. 懸吊式 科技感 挑高您的視野。
  2. 壁掛式 設計感 吸引您的目光。
  3. 桌上型 便利感 讓您展示科技。
  4. 落地型 機動感 讓您隨機移動。
- 觸控式螢幕（選配），享受清晰的視覺感動之外，可建立主客之間的雙向交流。
- 機台有散熱裝置及風扇溫度控制功能。
- 內建每日自動定時開關機、假日自動關機功能，免於人工維護成本。
- 標準配備：
  - 42 吋 LCD/LED 觸控式螢幕
  - 中央處理器 (CPU) - Intel 雙核心系列 以上
  - 記憶體 (RAM) - DDR 2GB 以上
  - 硬 碟 (HD) - 500 GB 以上
  - 連接埠 (Port) - USB、RS232、RJ45 (網路)
  - 作業系統 (OS) - Windows 7

( 本型錄商品規格依照實際出貨為準 )

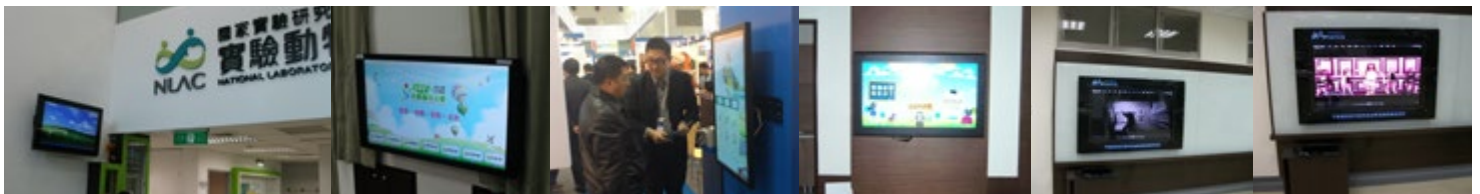

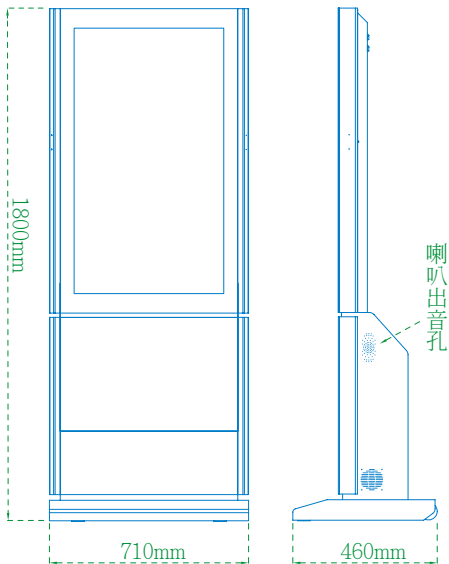

42"

**大畫面**  
可做畫面切割  
彈性運用更便利

活動式廣告海報  
想換就換真方便

# KS-902

外觀尺寸 710(W)×460(D)×1800(H) mm  
可配置 42 吋或 32 吋螢幕

機台顏色多樣化>>



## 選購配備

- 讀卡機 (IC/RFID)
- 條碼掃描器 (Barcode)
- CCD 攝影機鏡頭
- UPS 不斷電系統
- 紅外線感應器
- 系統還原卡
- 數位 TV、有線 TV 模組

## 標準配備與產品特色

- 可搭載 32 吋或 42 吋大尺寸螢幕。
- 機殼之金屬鋼板材質耐用穩固，經過粉體烤漆塗裝、防破壞、及模組化易於使用與安裝維修，符合人體工學設計。切焊過後之鐵件經過酸洗防鏽處理，點焊間距不超過 3.5cm。
- 為方便維護，機台主體下方背面具有一個機構及主機之維修門。
- 3D 立體音效喇叭，並搭配機構內建之音響調節器。
- 為安全及節省能源和延長機體使用年限起見，需具備機構內所有設備電源同步開關機制，並可與機台自動開關機之機制做連動控制。
- 為使機台色彩活潑化，機體前方可依需求製作大圖樣示。
- 內建突波保護裝置：防止突波、雷擊所造成之損害。
- 機台須有散熱裝置及風扇溫度控制功能。
- 機台加裝耐壓型輪子 2 個，以方便移動搬運。
- 標準配備：
  - 42 吋 LCD/LED 觸控式螢幕
  - 中央處理器 (CPU) - Intel 雙核心系列 以上
  - 記憶體 (RAM) - DDR 2GB 以上
  - 硬碟 (HD) - 500GB 以上
  - 連接埠 (Port) - USB、RS232、RJ45 (網路)
  - 作業系統 (OS) - Windows 7



各式客製化機型

(本型錄商品規格依照實際出貨為準)



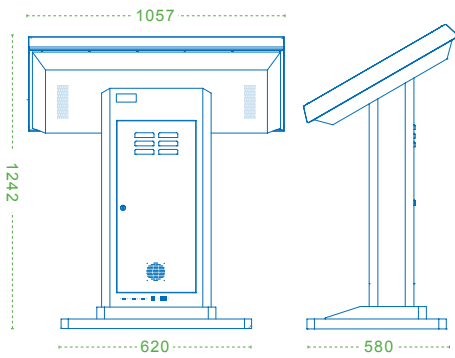

# KS-903

外觀尺寸 (W) 1057×(D) 560×(H) 1242mm  
防傾板 (W) 620×(D) 580mm  
可配置 42 吋或 32 吋螢幕



機台顏色多樣化>>

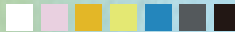

專利新式樣 D144337 號

## 選購配備

- 讀卡機 (IC/RFID)
- 紅外線 (雷射) 感應器
- 條碼掃描器 (Barcode)
- 系統還原卡
- UPS 不斷電系統
- 數位 TV、有線 TV 模組

## 標準配備與產品特色

- 可搭載 32 吋或 42 吋大尺寸螢幕。
- 機殼之金屬鋼板材質耐用穩固，經過粉體烤漆塗裝、防破壞、及模組化易於使用與安裝維修，符合人體工學設計。切焊過後之鐵件經過酸洗防鏽處理，點焊間距不超過 3.5cm。
- 為方便維護，機台主體下方背面具有一個機構及主機之維修門。
- 3D 立體音效喇叭，並搭配機構內建之音響調節器。
- 為安全及節省能源和延長機體使用年限起見，需具備機構內所有設備電源同步開關機制，並可與機台自動開關機之機制做連動控制。
- 為使機台色彩活潑化，機體前方可依需求製作大圖樣示。
- 內建突波保護裝置：防止突波、雷擊所造成之損害。
- 機台須有散熱裝置及風扇溫度控制功能。
- 內建每日動定時開關機、假日自動開關功能，免於人工維護成本。
- 標準配備：
  - 42 吋 LCD/LED 觸控式螢幕
  - 中央處理器 (CPU) - Intel 雙核心系列 以上
  - 記憶體 (RAM) - DDR 2GB 以上
  - 硬碟 (HD) - 500GB 以上
  - 連接埠 (Port) - USB、RS232、RJ45 (網路)
  - 作業系統 (OS) - Windows 7

(本型錄商品規格依照實際出貨為準)



42"

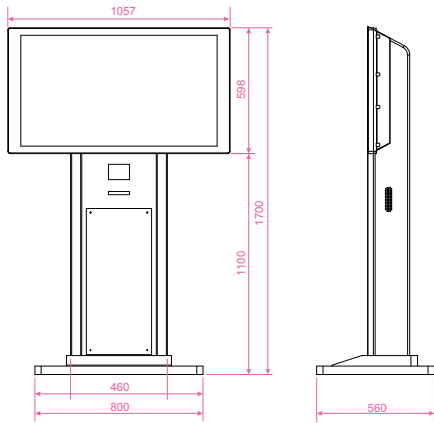

# KS-903X

外觀尺寸 (W) 1057x (D) 560x (H) 1700mm

· 42吋觸控螢幕



· RFID感應

· 熱感式印表機

· 壓克力廣告貼圖

機台顏色多樣化>>



## 選購配備

- 讀卡機(IC/RFID)
- 紅外線(雷射)感應器
- 條碼掃描器(Barcode)
- 系統還原卡
- UPS 不斷電系統
- 數位TV、有線TV模組

## 標準配備與產品特色

- 機台採超薄設計，符合人體工學，以最舒適的角度使用。
- 為方便維護，機台主體需具備維修門。
- 為使機台色彩活潑化，機體前方可依需求製作壓克力雷射雕刻主體式樣，並且可以 LED 燈照明凸顯雕刻圖樣。
- 模組化結構，組裝、拆裝、維修均方便。
- 隱藏式Hi-Fi喇叭，可播放動態立體聲效果。
- 附加可調式腳墊，容易固定機台。
- 電源AC110V / AC220V 並防突波、雷擊，設備運轉穩定。
- 內建每日自動定時開關機、假日自動開關機功能，免於人工維護成本。
- 標準配備：
  - 42吋 LCD 觸控式螢幕(標準)
  - 中央處理器 (CPU) - Intel 雙核心系列以上
  - 記憶體 (RAM)- DDR 2GB
  - 硬碟 (HD) - 500GB
  - 連接埠 (Port) - USB、RS232、RJ45(網路)
  - 作業系統 (OS) - Windows 7 (本型錄商品規格依照實際出貨為準)



32"

· 32吋觸控螢幕

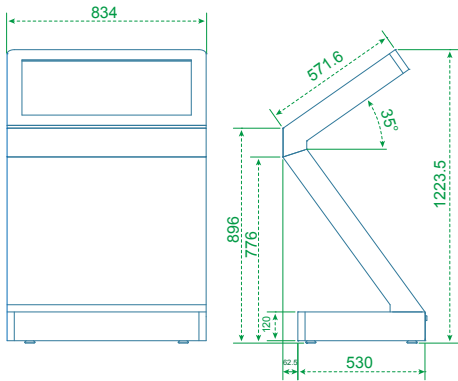

# KS-905

外觀尺寸 (W) 834x(D) 530x(H) 1223.5mm



機台顏色多樣化>>



## 選購配備

- 讀卡機(IC/RFID)
- 紅外線(雷射)感應器



## 標準配備與產品特色

- 機台採超薄設計，符合人體工學，以最舒適的角度使用。
- 金屬鋼板材質(SPCC)板厚1.6mm以上，並經酸洗及防銹處理。
- 模組化結構，組裝、拆裝、維修均方便。
- 隱藏式Hi-Fi喇叭，可播放動態立體聲效果。
- 附加可調式腳墊，容易固定機台或移動機台。
- 電源 AC110V / AC220V 並防突波、雷擊，設備運轉穩定。
- 內建每日自動定時開關機、假日自動開關機功能，免於人工維護成本。
- 標準配備：
  - 32 吋LED/LCD觸控式螢幕
  - 中央處理器(CPU) - Intel 雙核心系列以上
  - 記憶體(RAM) - DDR 1GB以上
  - 硬碟(HD) - 500GB 以上
  - 連接埠(Port) - USB、RS232、RJ45(網路)
  - 作業系統(OS) - Windows 7

(本型錄商品規格依照實際出貨為準)





# KS-906

外觀尺寸 (W) 700x (D) 400x (H) 1760mm  
防傾板 (W) 800x (H) 580mm



機台顏色多樣化>>

## 選購配備

- 金流 A：投幣機 / 找零機
- 金流 B：紙鈔機 / 找紙鈔機
- 熱感式印表機
- 印表機模組
- 讀卡機 (IC/RFID)
- CCD 攝影機鏡頭
- 鎖 (防盜)：含防盜裝置及警報器
- 紅外線感應器
- 數位 TV、有線 TV 模組



CCD 攝影機 紙鈔機 紅外線觸控 燈光 前開式維護門

## 標準配備與產品特色

- 可搭載 32 吋或 42 吋大尺寸螢幕。
- 觸控式螢幕，享受清晰的視覺觀感之外，可建立主客之間的雙向交流。
- 機殼之金屬鋼板材質耐用穩固，經過粉體烤漆塗裝、防破壞、及模組化易於使用與安裝維修，符合人體工學設計。切焊過後之鐵件經過酸洗防鏽處理，點焊間距不超過 3.5cm。
- 金屬鋼板厚 1.6mm 以上。
- 機構內建音響調節，並搭配 3D 立體音效喇叭。
- 為安全及節省能源和延長機體使用年限起見，需具備機構內所有設備電源同步開關機制，並可與機台自動開關機之機制做連動控制。
- 多重安全鎖設計：機台維修用門鎖採用知名之 REAL 品牌或同級品，鎖芯變化達 260,000,000 種，具安全穩固、防鑽、防破壞之功能；加上安全防盜電鎖裝置，並具有蜂鳴警報器。
- 內建突波保護裝置：防止突波、雷擊所造成之損害。
- 機台可設定日期及時間，自動定時開、關機功能。
- 標準配備：
  - 42 吋 LCD/LED 觸控式螢幕
  - 中央處理器 (CPU) - Intel 雙核心系列 以上
  - 記憶體 (RAM) - DDR 2GB 以上
  - 硬碟 (HD) - 500 GB 以上
  - 連接埠 (Port) - USB、RS232、RJ45 (網路)
  - 作業系統 (OS) - Windows 7

(本型錄商品規格依照實際出貨為準)





# KS-908

外觀尺寸 (W) 700x (D) 200x (H) 1890mm

· 上安全門鎖

· 大尺寸觸控螢幕

42"

· 強化鏡面玻璃

· 下安全門鎖

## 室外防水機型

- 防雨、防鏽蝕。
- 耐髒污、易清潔保養。
- 一體成型，大方美觀。

機台顏色多樣化>>



### 選購配備

- CCD 攝影機鏡頭
- 讀卡機 (RFID)
- 鎖 (防盜)：含防盜裝置及警報器
- 紅外線感應器
- 系統還原卡
- 數位 TV、有線 TV 模組

### 標準配備與產品特色

- 搭載 42 吋大尺寸螢幕。
- 觸控式螢幕，享受清晰的視覺觀感之外，可建立主客之間的雙向交流。
- 機殼之金屬鋼板材質耐用穩固，經過粉體烤漆塗裝、防破壞、及模組化易於使用與安裝維修，符合人體工學設計。切焊過後之鐵件經過酸洗防鏽處理，點焊間距不超過 3.5cm。
- 機構內建音響調節，並搭配 3D 立體音效喇叭。
- 為安全及節省能源和延長機體使用年限起見，需具備機構內所有設備電源同步開關機制，並可與機台自動開關機之機制做連動控制。
- 內建突波保護裝置：防止突波、雷擊所造成之損害。
- 機台有散熱裝置及風扇溫度控制功能。
- 機台可設定日期及時間，自動定時開、關機功能。
- 標準配備：
  - 42 吋 LCD/LED 觸控式螢幕
  - 中央處理器 (CPU) - Intel 雙核心系列 以上
  - 記憶體 (RAM) - DDR 2GB 以上
  - 硬碟 (HD) - 500 GB 以上
  - 連接埠 (Port) - USB、RS232、RJ45 (網路)
  - 作業系統 (OS) - Windows 7

(本型錄商品規格依照實際出貨為準)



# KS-999

## 選購配備

## 標準配備與產品特色



- 極窄邊框電視牆，兩邊接縫為 5mm，LED 背光螢幕內建電視牆矩陣器，可直接指派螢幕分位，無須額外加購矩陣處理設備。
- 使用網路線 (RJ-45) 串接顯示器，支援 10 X 10 超大型電視牆，可任意拼接、組合尺寸及方向。
- 透過控制軟體及 RS-232 螢幕全功能之控制，結合即時偵測內部電壓及溫度、螢幕牆之設定，可達到螢幕彈性管理。
- 多工的影像縮放處理運算核心，所有出廠設定皆通過最佳化調整，取得最少的畫面延遲的損失，獲得最好的影像品質呈現。

700 nits 高亮度 LED

2.5 mm 超窄單邊寬，拼接機構接縫僅 5 mm

內建電視牆分位、紅外線感測器、喇叭

Full HD Resolution (1920X1080)

廣視角 (Viewing angle) : 178degree (H/V)

強制對流散熱 (Forced Convection)

溫度監控顯示 (Temperature Monitoring)

自動來源偵測 (Video Input Auto-Sensing)

符合規範 ROHS, CE/FCC compliancetemp

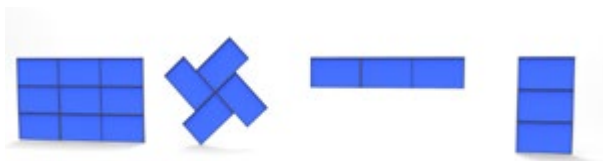

# KS-801 (客製化語音導覽機)



- 機體外觀：上下分段式設計易於組裝。
- 按鈕：預設八個語音防水按鈕，具 LED 燈光顯示。
- 電力處理：內設防突波等電力管理。
- 散熱處理：內建散熱風扇一組。
- 音量處理：內建 20W 全音域喇叭一組及音響擴大器，可自行設定音量大小。
- 語音管理：內建 128MB 之 CF 卡，可隨時更新檔案內容。
- 金屬鋼板材質耐用穩固，經過粉體烤漆塗裝、防破壞、及模組化易於使用與安裝維修，符合人體工學設計，機殼之材質為 SPCC，板厚為 1.6mm & 2.0mm，切焊過後之鐵件需經過酸洗防鏽處理，點焊間距不超過 3.5cm。

外觀尺寸 (W) 300x (D) 300x (H) 1100mm  
防傾板 (W) 460x (D) 460mm

# KS-501 (標準型多媒體導覽機)

- 壓克力造型面板：(顏色可依企業色彩製作)
- 機台採超薄設計，符合人體工學設計，以最舒適的角度使用。
- 金屬鋼板材質 (SPCC) 板厚 1.6mm 以上，並經酸洗及防銹處理。
- 模組化結構，組裝、拆裝、維修均方便。
- 隱藏式 Hi-Fi 喇叭，可播放動態立體聲效果。
- 上下兩個獨立的維修門，不用移動設備就可完成維修。
- 附加可調式腳墊及滑輪組，容易固定機台或移動機台 (內含打樁孔)。
- 電源 AC110V/AC220V 並防突波、雷擊，設備運動穩定。
- 內建每日自動定時開關機、假日自動關機功能，免於人工維護成本。



外觀尺寸 (W) 428x (D) 200x (H) 1420mm  
防傾板 (W) 428x (D) 375mm

# KS-852 (大尺寸拼接觸控互動機)



外觀尺寸 (W) 2380x (D) 515x (H) 2081mm

- 52 吋大尺寸螢幕 x 3
- 多重觸控導覽。
- 廣告輪播管理。
- 立體聲音效喇叭。
- CCD 攝影機。
- 金屬鋼板材質耐用穩固，經過粉體烤漆塗裝、防破壞、及模組化易於使用與安裝維修，符合人體工學設計，機殼之材質為 SPCC，板厚為 1.6mm & 2.0mm，切焊過後之鐵件需經過酸洗防鏽處理，點焊間距不超過 3.5cm。

# KS-606 (自助式繳費暨多功能列印機種)



外觀尺寸 (W) 800x (D) 790x (H) 1800mm

- 全功能列印設備暨繳費服務系統 (成績單、自動售票……等)。
- 專業型金流設備，投幣找零、加值型系統、收費系統。
- 獨立金流控制門 (獨立錢箱裝置)。
- 金屬鋼板材質 (SPCC) 板厚 1.6mm 以上，並經酸洗及防銹處理。
- 外觀烤漆精美並可搭配企業色製作設計。
- 雷射雕刻 LOGO 配合 LED 燈效果，風格獨具。
- 防盜電磁鎖 (含防盜裝置) 及警報器。
- 電話模組 (含報修電話)。

# KIOSK 周邊設備

磁卡讀卡機



讀卡機模組



單機型感應讀卡機



全方位條碼掃描機



電子式投幣器



紙鈔機



多幣式投幣器



熱感式微型印表機



鍵盤滑鼠組



金屬鍵盤組



迷你鍵盤



軌跡球



防水鍵盤